

TIME:ATTACK

TECHNISCH REGLEMENT 2022

1 Algemeen	3
1.1 Afwijken van het reglement	3
1.2 Staat van het voertuig	3
1.3 Keuring en niet voldoen aan het reglement	3
1.4 Kenteken	3
1.5 Vragen / contact	3
2 Technisch reglement	4
3 Aanvullende eisen	9
3.1 Oil catch en/of breather tank	9
3.2 Overlooptank koelvloeistof	9
3.3 Rolbeugels / rolkooi	9
3.4 Sleepogen	9
3.5 Tekeningen afmetingen	10

1 Algemeen

1.1 Afwijken van het reglement

De organisatie, dan wel de technische commissie, behoudt zich te allen tijde het recht om af te wijken van het technisch reglement op het moment dat de veiligheid in het geding is.

1.2 Staat van het voertuig

Het voertuig dient in technisch goede conditie te verkeren en een representatieve uitstraling te hebben binnen het Dutch Time Attack deelnemersveld.

Indien bij de keuring zaken worden geconstateerd waarin het technisch reglement niet voorziet, welke de technische commissie als onveilig beoordeelt, dan kan de technische commissie besluiten het voertuig op basis hiervan af te keuren.

1.3 Keuring en niet voldoen aan het reglement

Voorafgaand aan ieder race/evenement vindt er een technische keuring plaats. De keuring gebeurt in eerste instantie op veiligheid, daarnaast kan er gedurende het gehele evenement steekproefsgewijs een technische 'nakeuring' plaatsvinden. De organisatie behoudt zich het recht voor, deelnemers en hun auto te weigeren voor verdere deelname aan het evenement indien er op basis van één of meerdere items van het technisch reglement wordt afgeweken of niet wordt voldaan! Wordt een keuring of steekproef geweigerd dan volgt onmiddellijke uitsluiting. Restitutie van deelnamegelden is in deze situaties niet van toepassing.

Wanneer een rijder schade heeft opgelopen aan het voertuig en hiermee de TA competitie wil gaan voortzetten moet deze eerst ter herkeuring bij de technische commissie worden aangeboden

1.4 Kenteken

Iedere auto die deelneemt aan Time Attack binnen de Club, Semi Pro en Pro klasse moet een kenteken hebben of een kenteken hebben gehad. Auto's die niet voldoen aan deze eis kunnen eventueel in de Super Pro klasse worden toegelaten na overleg met de Technische Commissie. Bij twijfel kan de deelnemer zich wenden tot de technische commissie via timeattack@402automotive.com.

1.5 Vragen/contact

Bij vragen inzake het technisch reglement kan de deelnemer zich wenden tot de technische commissie via timeattack@402automotive.com.

2 Technisch reglement

Club / Semi Pro	Pro	Super Pro
<p>Carrosserie</p> <p>Carrosserie moet gelijk zijn als af-fabriek. Versteving d.m.v. van strutbars is toegestaan.</p> <p>Verbredingen zijn niet toegestaan.</p> <p>De wielkastranden mogen gerold worden, maar niet uitgetrokken.</p> <p>Voor uitleg afmetingen zie 3 Aanvullende eisen</p>	<p>Carrosserie</p> <p>Carrosserie moet gelijk zijn als af-fabriek. Versteving d.m.v. van strutbars is toegestaan.</p> <p>De wagen mag maximaal 150 mm verbreed worden t.o.v. af-fabriek.</p> <p>Aanpassingen rond de transmissietunnel en/of het voorfront puur vanwege ruimtegebrek zijn bij uitzondering toegestaan maar zullen worden getoetst door de keurmeester op noodzaak. Dit graag vooraf bespreken met de technische commissie.</p> <p>Voor uitleg afmetingen zie 3 Aanvullende eisen</p>	<p>Carrosserie</p> <p>De carrosserie moet tussen de veertorens als af-fabriek blijven.</p> <p>De veertorens aan de achterzijde mogen worden vervangen/aangepast.</p> <p>Aanpassingen aan de veertorens voorziede zijn alleen toegestaan voor aanpassing geometrie en bevestiging van de rolkooi. Verbredingen zijn toegestaan tot maximaal 350 mm t.o.v. van af-fabriek.</p> <p>Geïntegreerde aerodynamica aanpassingen mogen maximaal 150 mm aan de voorzijde en 100 mm aan de achterzijde langer zijn dan af-fabriek.</p> <p>Composiet/koolstof materialen mogen alleen als vervanging worden gebruikt bij niet structurele/ dragende delen tenzij af-fabriek al toegepast.</p> <p>Modificaties aan de vloerplaat zijn van achter de bestuurderstoel tot het brandschot alleen toegestaan voor vrijloop van de uitlaat, aandrijfias, transmissie, rolkooi, stoelmontage en elementen die bijdragen aan veiligheid. Het aanpassen van de voorste wielkappen is toegestaan voor vrijloop van de wielen en van het koelsysteem.</p> <p>De B-stijl mag bij geschikte vervangende versterking vervangen worden ten behoeve van de bestuurder. Dit graag vooraf bespreken met de technische commissie.</p> <p>Voor uitleg afmetingen zie 3 Aanvullende eisen</p>
<p>Aanbouwdelen</p> <p>Het gebruik van andere lippen, motorkap, kofferklep, spoilers, bumpers en dorpels is toegestaan.</p> <p>Het gebruik van niet af-fabriek geleverde splitters, canards, lichtgewicht deuren, lichtgewicht daken of diffusers is verboden. Bumperlippen mogen maximaal 50mm uitsteken t.o.v. de bumper. Niet originele bumper met spoiler lip moet met betrekking tot de toegestane afmetingen als bumper met losse lip worden behandeld.</p> <p>Spoilers moeten uit 1 deel bestaan tenzij anders geleverd af-fabriek.</p> <p>Spoiler breedte is beperkt tot de breedte van de auto en hoogte van de spoiler tot dakhoogte.</p> <p>De spoiler mag niet verstelbaar zijn tijdens het rijden, tenzij dit af-fabriek zo geleverd is. Gesloten bodemplaat is verboden.</p> <p>Voor uitleg afmetingen zie 3 Aanvullende eisen.</p>	<p>Aanbouwdelen</p> <p>Het gebruik van andere lippen, motorkap, kofferklep, spoilers, bumpers, lichtgewicht deuren, lichtgewicht daken en dorpels is toegestaan.</p> <p>Het gebruik van niet af-fabriek geleverde splitters, canards of diffusers is toegestaan mits deze niet meer dan 150 mm aan de voor- en/of achterzijde uitsteekt. Spoilers, lippen en canards mogen maximaal 75 mm buiten het voorzicht van de auto uitsteken.</p> <p>Spoilers en canards mogen uit 2 delen bestaan tenzij anders geleverd af-fabriek. Spoiler hoogte is beperkt tot dakhoogte, behalve bij een hatchback/compact waar hij maximaal 250 mm boven de daklijn mag uitsteken.</p> <p>De spoiler mag niet verstelbaar zijn tijdens het rijden, tenzij dit af-fabriek zo geleverd is. Splitters mogen niet verder lopen dan de achterste binnenrand van de voorste wielkast.</p> <p>De diffuser mag niet eerder beginnen dan de voorste binnenrand van de achterste wielkast. Een gesloten bodemplaat tussen de wielkasten (in alle opzichten) is verboden.</p> <p>Voor uitleg afmetingen zie 3 Aanvullende eisen</p>	<p>Aanbouwdelen</p> <p>Canards, splitter en vlakke vloer vóór de voorwielen mogen maximaal 300 mm uitsteken naar voren en 475 mm zijwaarts t.o.v. af-fabriek, en niet hoger dan het hoogste punt van de motorkap.</p> <p>Diffuser, spoiler en vlakke vloer achter de achterwielen mag maximaal 300 mm achterwaarts en 150 mm zijwaarts uitsteken t.o.v. af-fabriek.</p> <p>De spoiler mag 250 mm boven het dak uitkomen.</p> <p>De spoiler mag tijdens het rijden verstelbaar zijn zolang deze niet de gestelde eisen van afmeting overschrijdt tijdens of na verstelling.</p> <p>Voor uitleg afmetingen zie 3 Aanvullende eisen</p>

Rolkooi	Rolkooi	Rolkooi
<p><i>Club:</i> Bij gesloten wagens is een rolkooi niet verplicht maar wel streng aanbevolen.</p> <p>„Open” wagens moeten minimaal zijn voorzien van een deugdelijke rolbeugel naar specificaties FIA/KNAF.</p> <p>Zie aanvulling 3.3 Rolbeugels / rolkooi</p> <p><i>Semi Pro:</i> Zie reglement Pro klasse.</p>	<p>Een deugdelijke 4-punts rolkooi is minimaal verplicht. 6-punts aangeraden.</p> <p>Volgens KNAF/FIA specificaties.</p> <p>Zie aanvulling 3.3 Rolbeugels / rolkooi</p>	<p>Een deugdelijke 6-punts rolkooi is minimaal verplicht. Volgens KNAF/FIA specificaties.</p> <p>FIA/KNAF keuring sterk aangeraden.</p> <p>Zie aanvulling 3.3 Rolbeugels / rolkooi</p>
Brandstof	Brandstof	Brandstof
<p>Alleen brandstoffen verkrijgbaar bij de pomp van het tankstation zijn toegestaan.</p>	<p>Zie reglement Club/SemiPro klasse.</p>	<p>Enkel Methanol brandstoffen verboden i.v.m. veiligheid.</p>
Stoel & Gordel	Stoel & Gordel	Stoel & Gordel
<p>Het gebruik van de fabriek gemonteerde veiligheids gordel en stoel is toegestaan.</p> <p>Als alternatief mag 4/5/6-punts veiligheids gordel worden gebruikt in combinatie met een geschikte aftermarket kuipstoel (met doorvoergaten).</p> <p>Een voorste volledige passagiersstoel is verplicht.</p> <p>De positie van de bestuurdersstoel mag niet worden gewijzigd.</p> <p>Stoel en gordel dienen deugdelijk bevestigd te zijn.</p> <p>Aftermarket gordel moet deugdelijk bevestigd zijn aan het chassis.</p>	<p>Het gebruik van 4/5/6-punts veiligheids gordels, tezamen met een hiervoor geschikte stoel (met doorvoergaten) is verplicht. FIA gecertificeerd aangeraden.</p> <p>De positie van de bestuurdersstoel mag worden gewijzigd.</p> <p>Een voorste passagiersstoel is niet verplicht. Stoel en gordel dienen deugdelijk bevestigd te zijn.</p> <p>Gordel moet deugdelijk bevestigd zijn aan het chassis.</p>	<p>Een FIA gecertificeerde stoel, en een FIA gecertificeerde 5/6-punts gordel is verplicht. De FIA-vervaldatum mag worden overschreden met maximaal 5 jaar. De positie van de bestuurdersstoel mag worden gewijzigd.</p> <p>Een voorste passagiersstoel is niet verplicht. Stoel en gordel dienen deugdelijk bevestigd te zijn.</p> <p>Gordel moet deugdelijk bevestigd zijn aan het chassis.</p>
Kleding & Helm	Kleding & Helm	Kleding & Helm
<p><i>Club:</i> Helm met E-goedkeuring Lange broek en bovenkleding lange mouwen, niet synthetisch. Bijvoorbeeld 75-85% katoen.</p> <p>HANS-systeem en (verlopen) FIA-kleding wordt aangeraden</p> <p><i>Semi Pro:</i> Zie reglement Pro klasse</p>	<p>Helm met FIA of SCHNELL-goedkeuring De kleding dient in goede staat te verkeren en moet aan de volgende voorwaarden voldoen:</p> <p>Een autosportoverall met het keurmerk FIA 8856&2000 is verplicht;</p> <p>Een balaclava met het keurmerk FIA 8856&2000 is verplicht;</p> <p>Handschoenen met het keurmerk FIA 8856&2000 zijn verplicht.</p> <p>HANS-systeem wordt aangeraden</p>	<p>Zie reglement Pro klasse.</p>
Brandblusser	Brandblusser	Brandblusser
<p>Het is sterk geadviseerd om een brandblusser met een minimum inhoud van 2,0 kg binnen het bereik van de bestuurder te monteren.</p> <p>Deze mag niet zomaar loskomen van de bevestigde houder.</p>	<p>Het is sterk geadviseerd om een brandblusser met een minimum inhoud van 2,0 kg binnen het bereik van de bestuurder te monteren.</p> <p>Deze mag niet zomaar loskomen van de bevestigde houder.</p> <p>Het gebruik van een blussysteem is aanbevolen.</p>	<p>Zie reglement Pro klasse.</p> <p>Een blussysteem wordt sterk geadviseerd.</p>
Noodstopchakelaar	Noodstopchakelaar	Noodstopchakelaar
<p>Niet voorgeschreven.</p>	<p>Niet voorgeschreven, wel aanbevolen (zie reglement Super Pro).</p>	<p>Het gebruik van een killswitch is verplicht en moet aan de volgende eisen voldoen:</p> <ul style="list-style-type: none"> -Dient van buiten het voertuig bedienbaar te zijn en zich te bevinden onder de voorruit - Zowel elektrische (relais) als mechanische (T pull kabel) bediening van de switch is toegestaan maar moet ten allen tijden aangeduid worden met een aan/uit sticker aan de buitenzijde op de locatie van de bediening.

Onderstel	Onderstel	Onderstel
Alleen het uitwisselen van toplagers, stabilisatoren, schokdempers, veren en ophangrubbers is toegestaan. Het voertuig moet een minimum grondspeling van 80 mm hebben.	Alleen het uitwisselen van toplagers, stabilisatoren, draagarmen, schokdempers, veren en ophangrubbers is toegestaan. Het voertuig moet een minimum grondspeling van 65 mm hebben.	Alle onderstel onderdelen mogen aangepast / versterkt worden.
Banden	Banden	Banden
Gebruik van banden met E-keur is verplicht. Het gebruik van slicks is verboden. Maximale breedte voor 2WD is 295 mm. Voor 4WD is dit 265 mm. Is de vanaf de fabriek geleverde bandenmaat breder, dan is alleen deze aantoonbaar geleverde bandenmaat toegestaan als breedste band. Het loopvlak van de band mag niet buiten het spatbord uitsteken. De banden moet voldoende vrije speling hebben. Eén wielspacer per wiel toegestaan. Minimale snelheidsindex H (210km/h).	Gebruik van banden met E-keur is verplicht. Het gebruik van slicks is verboden. Het loopvlak van de band mag niet buiten het spatbord uitsteken. De banden moet voldoende vrije speling hebben. Eén wielspacer per wiel toegestaan. Minimale snelheidsindex H (210km/h).	Banden keuze is vrij. Het loopvlak van de band mag niet buiten het spatbord uitsteken. De banden moeten voldoende vrije speling hebben. Eén wielspacer per wiel toegestaan.
Remmen	Remmen	Remmen
Een handrem is verplicht. Aan het remsysteem worden de volgende eisen gesteld: Per wiel is minimaal 1 hydraulisch bediende rem verplicht. Het hydraulisch systeem dient gescheiden te zijn (voor-achter of diagonaal). Het volledige remsysteem moet lekvrij zijn. Behoudens haarscheurtjes dienen de remschijven vrij van scheuren te zijn De remschijven en blokken dienen van voldoende dikte te zijn. Leidingen dienen in goede staat en beschermt te zijn tegen doorschuren door zowel bewegende als scherpe delen.	Aan het remsysteem worden de volgende eisen gesteld: Per wiel is minimaal 1 hydraulisch bediende rem verplicht. Het hydraulisch systeem dient gescheiden te zijn (voor-achter of diagonaal). Het volledige remsysteem moet lekvrij zijn. Behoudens haarscheurtjes dienen de remschijven vrij van scheuren te zijn. De remschijven en blokken dienen van voldoende dikte te zijn. Leidingen dienen in goede staat en beschermt te zijn tegen doorschuren door zowel bewegende als scherpe delen.	Zie reglement Pro klasse.
Motoren	Motoren	Motoren
Motorwissel toegestaan als motor fabrieks-af geleverd is in het chassis, voorwaarde dat deze op een technisch verantwoorde wijze is ingebouwd. Lachgas- en watermethanol systemen zijn niet toegestaan.	Motor keuze is vrij, voorwaarde dat deze op een technisch verantwoorde wijze is ingebouwd. Het gebruik van watermethanol injectie is toegestaan, zolang de leidingen en tank zich niet in het bestuurderscompartiment bevinden. Lachgassystemen zijn verboden.	Motor keuze is vrij, voorwaarde dat deze op een technisch verantwoorde wijze is ingebouwd. Het gebruik van watermethanol injectie en lachgassystemen is toegestaan, zolang de leidingen en tank zich niet in het bestuurderscompartiment bevinden. Dry Sump systemen in het rijderscompartiment, evenals leidingen en koppelingen dienen deugdelijk te zijn afgeschermd.
Koelsysteem	Koelsysteem	Koelsysteem
De radiator moet op originele plaats bevestigd zijn. Leidingen van het koelsysteem mogen niet door het bestuurderscompartiment lopen met uitzondering van het kachelsysteem.	Leidingen van het koelsysteem mogen niet door het bestuurderscompartiment lopen met uitzondering van het kachelsysteem.	Zie reglement Pro klasse.

Uitlaatsysteem	Uitlaatsysteem	Uitlaatsysteem
<p>De keuze van de componenten van het uitlaatsysteem is vrij.</p> <p>Het gebruik van een uitlaatdemper is verplicht.</p> <p>Het maximaal toegestaan geluidsniveau zal voorafgaand aan het evenement kenbaar gemaakt worden, hou rekening met 95dB maximaal.</p>	Zie reglement Club/Semi Pro klasse.	Zie reglement Club/Semi Pro klasse.
Accu	Accu	Accu
<p>Accu mag vervangen worden door een ander type accu.</p> <p>De accupolen moeten afgedekt zijn. De positie van de accu mag worden veranderd.</p> <p>Indien de accu zich in het rijder compartiment bevindt, dient deze, met uitzondering van zogenaamde gel accu's, in een vloeistofdichte bak te zijn geplaatst.</p> <p>De accu dient deugdelijk bevestigd te zijn.</p>	Zie reglement Club/Semi Pro klasse.	Zie reglement Club/Semi Pro klasse.
Ramen	Ramen	Ramen
<p>De origineel geleverde ramen zijn verplicht.</p> <p>De ruiten dienen in goede conditie te verkeren.</p> <p>Ruitenwissers moeten werken</p>	<p>Lichtgewicht ramen zijn toegestaan.</p> <p>De voorruit dient van glas te zijn.</p> <p>De ruiten dienen in goede conditie te verkeren.</p> <p>Ruitenwissers moeten werken.</p> <p>Indien gebruik wordt gemaakt van polycarbonaat dient deze een minimaal dikte van 4 mm te hebben.</p> <p>Plexiglas is verboden.</p>	<p>Lichtgewicht ramen zijn toegestaan.</p> <p>De ruiten dienen in goede conditie te verkeren.</p> <p>Ruitenwissers moeten werken.</p> <p>Indien gebruik wordt gemaakt van polycarbonaat dient deze een minimaal dikte van 4 mm te hebben.</p> <p>Plexiglas is verboden.</p>
Spiegels	Spiegels	Spiegels
<p>Het is toegestaan andere spiegels te gebruiken, mits de plaats van de spiegel en aantal spiegels gelijk blijft.</p>	<p>Het is toegestaan andere spiegels te gebruiken, mits de hoeveelheid aantal spiegels gelijk blijft.</p> <p>De positie van de spiegels mag veranderd worden zonder dat dit het zicht van de bestuurder beperkt.</p> <p>De achteruitkijkspiegel kan worden ingeruild voor een monitor met naar achteren gerichte camera.</p>	Zie reglement Pro klasse.
Brandstofsysteem	Brandstofsysteem	Brandstofsysteem
<p>Een andere brandstoftank is toegestaan op de plek van de originele tank.</p> <p>De brandstoftank en koppelingen mogen zich niet in het rijderscompartiment bevinden of moeten daarvan zijn afgeschermd d.m.v. een deugdelijk volledig gesloten afscherming/ brandschot.</p> <p>Ten aanzien van de brandstofleidingen gelden de volgende eisen:</p> <p>Brandstofleidingen mogen zich in het rijder compartiment bevinden mits;</p> <p>Deze geen koppelingen bevatten. Een koppeling in het schutbord is wel toegestaan.</p> <p>Gebruik is gemaakt van staal omvlochten leidingen.</p> <p>De brandstofleidingen moeten voldoende afstand hebben van hete en/of draaiende delen.</p>	Zie reglement Club/Semi Pro klasse.	<p>Een andere brandstoftank is toegestaan. De brandstoftank en koppelingen mogen zich niet in het rijderscompartiment bevinden of moeten daarvan zijn afgeschermd d.m.v. een deugdelijk volledig gesloten afscherming/ brandschot.</p> <p>Ten aanzien van de brandstofleidingen gelden de volgende eisen:</p> <p>Brandstofleidingen mogen zich in het rijder compartiment bevinden mits;</p> <p>Deze geen koppelingen bevatten. Een koppeling in het schutbord is wel toegestaan.</p> <p>Gebruik is gemaakt van staal omvlochten leidingen.</p> <p>De brandstofleidingen moeten voldoende afstand hebben van hete en/of draaiende delen.</p>

Aandrijflijn & Versnellingsbak	Aandrijflijn & Versnellingsbak	Aandrijflijn & Versnellingsbak
<p>Alleen het type aandrijving en versnellingsbak die fabriek af op/in de auto zaten zijn toegestaan.</p> <p>Sequentiële versnellingsbakken en schakelkippers zijn verboden, tenzij dit fabrieks-af is.</p> <p>Een werkende achteruitversnelling is verplicht.</p>	<p>Een werkende achteruitversnelling is verplicht.</p>	<p>Zie reglement Pro klasse.</p>
Elektrisch	Elektrisch	Elektrisch
<p>De elektrische componenten en kabels moeten origineel zijn zoals geleverd op de auto.</p> <p>De ECU mag gewijzigd worden. Alle verlichting moet in aantal, vorm en werking werken zoals af-fabriek.</p>	<p>Rem- en achterlichten moeten in aantal, vorm en werking werken als af-fabriek.</p> <p>Maximaal 1 koplamp mag gewisseld worden met een niet originele vervanging naar vrijheid, deze moet licht uitstralen in minimaal vergelijkbare lichtsterkte als origineel.</p> <p>Verdere veranderingen in het elektronische systeem zijn toegestaan.</p>	<p>Alle lampen mogen worden vervangen door covers zolang deze maar op de originele lampen lijken.</p> <p>Minimaal 1 koplamp moet licht uitstralen met een minimaal vergelijkbare lichtsterkte als origineel.</p> <p>Minimaal 2 remlichten moeten werken. Wanneer de achterlichten zijn verwijderd/ niet werken moet de auto zijn voorzien van een werkend regenlicht.</p> <p>Verdere veranderingen in het elektronische systeem zijn toegestaan.</p>
Dashboard & Deurbekleding	Dashboard & Deurbekleding	Dashboard & Deurbekleding
<p>Het dashboard moet in volledige vorm zoals af-fabriek geleverd aanwezig zijn.</p> <p>Het gebruik van instrumenten is vrij.</p> <p>Voorruit moet voorzien zijn van een ontwaseming inrichting.</p> <p>Scherpe delen dienen deugdelijk te worden afgeschermd.</p>	<p>Zie reglement Club/Semi Pro klasse.</p>	<p>Geen beperkingen.</p> <p>Voorruit moet voorzien zijn van een ontwaseming inrichting.</p> <p>Scherpe delen dienen deugdelijk te worden afgeschermd.</p>
Stuurinrichting, Velgen & Spoorverbreeders	Stuurinrichting, Velgen & Spoorverbreeders	Stuurinrichting, Velgen & Spoorverbreeders
<p>De velgen moeten vrijloop hebben van de reminrichting en de veerpoot.</p> <p>Er is 1 spoorverbreder per wiel toegestaan.</p>	<p>Zie reglement Club/Semi Pro klasse.</p>	<p>Zie reglement Club/Semi Pro klasse.</p>
Bandenwarmers	Bandenwarmers	Bandenwarmers
<p>Niet toegestaan.</p>	<p>Niet toegestaan.</p>	<p>Toegestaan.</p>

3 Aanvullende eisen

3.1 Oil Catch en/of breather tank

Indien OEM carterontluchting verwijderd /onderbroken is moet een catchtank met een inhoud van tenminste 500 ml gemonteerd zijn waarop de carterontluchting aangesloten dient te zijn. Een los filter op het kleppendecksel is verboden.

3.2 Overlooptank koelvloeistof

Een overlooptank voor koelvloeistof met een minimale inhoud van 500ml is verplicht en dient deugdelijk gemonteerd te zijn. Het volledige koelvloeistof systeem dient lekvrij te zijn. Een systeem met een vervanger voor koelvloeistof wordt aanbevolen.

3.3 Rolbeugel/rolkooi

Type rolkooien

Een 6 punts rolkooi dient geconstrueerd te zijn volgens de basis FIA eisen (keurmerk niet verplicht). Voor afmetingen en tekeningen zie Appendix J 253 van het FIA jaarboek.

Basisconstructies

De rolkooi moet 1 van de volgende basisconstructies bezitten.



Materiaalspecificaties:

De volgende materiaalspecificaties zijn vereist:

Koudgetrokken naadloze buis van koolstofstaal (bijvoorbeeld CrMo, Fe45). RVS/Aluminium verboden;

De hoofdbeugel (de omgekeerde U vorm achter de stoelen) bij constructies 253-1 en 253-2 moeten van 50x2 of 45x2,5 mm staal gemaakt zijn. Voor de hoofdbeugel (donker gekleurd) van 253-2 gelden dezelfde eisen. Voor alle andere verbindingen moet 38x2,5 mm of 40x2 mm buis gebruikt worden;

De bevestigingsvoeten van de hoofdbeugel moeten op een gelaste verstevigingsplaat van minimaal 3mm dik en ten minste 120 cm² in oppervlakte gemonteerd worden;

De buizen rond de bestuurder dienen bedekt te zijn met een zachte beschermlaag. Zogenaamde rolkooipadding met of zonder FIA keur.

3.4 Sleepogen

Het voertuig moet voorzien zijn van zowel voor als achter een sleepoog, welke duidelijk aangegeven dienen te worden met een contrasterende pijl.

3.5 Tekeningen afmetingen

Club/SemiPro klasse

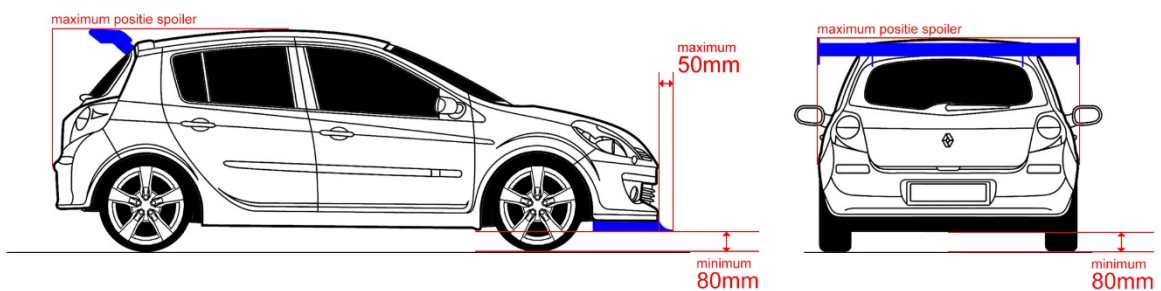
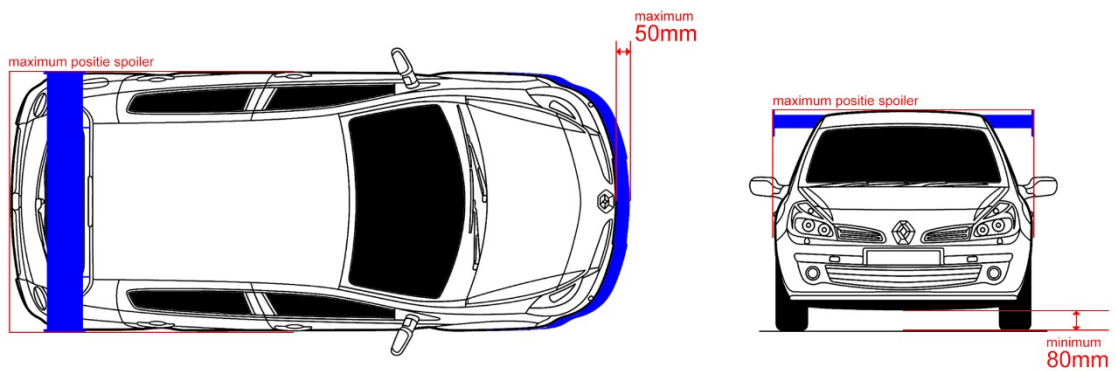
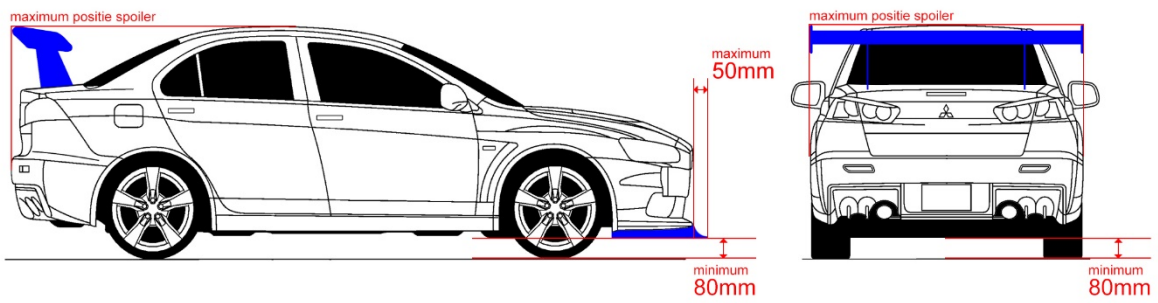
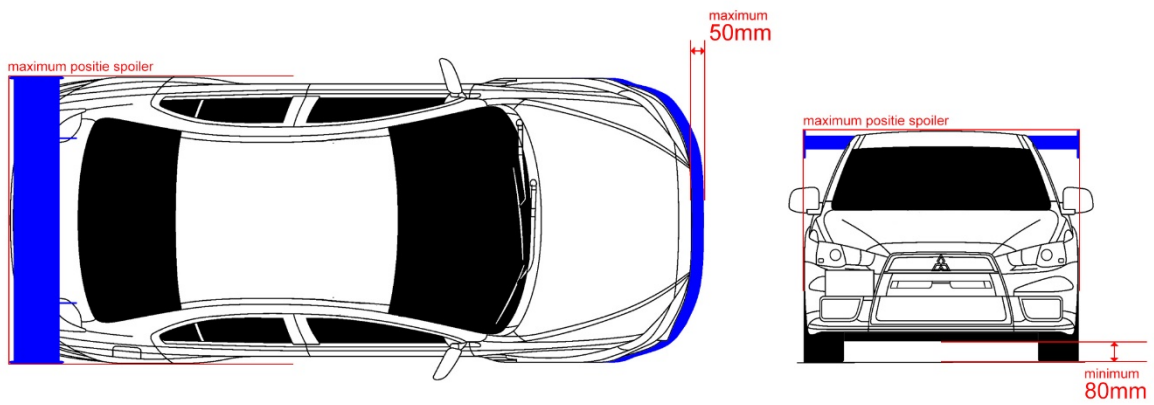

Pro klasse

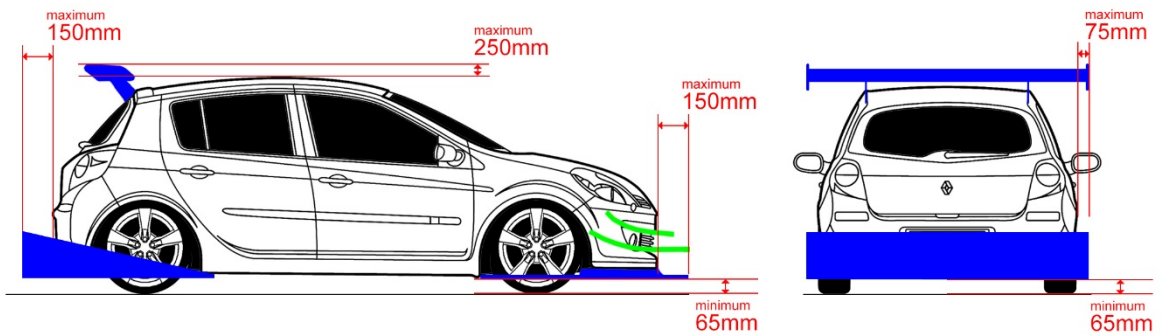
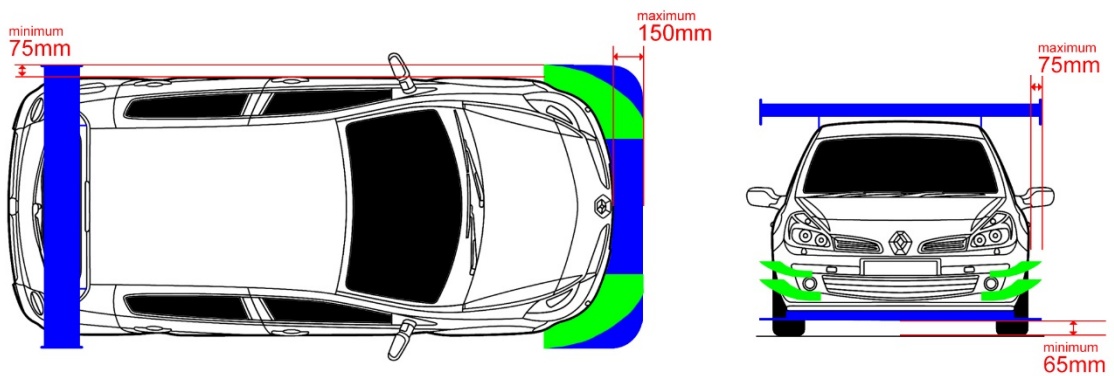
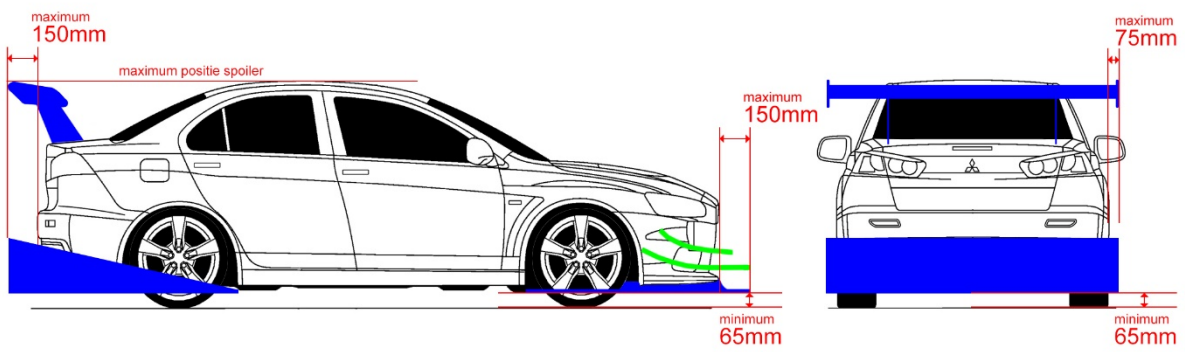
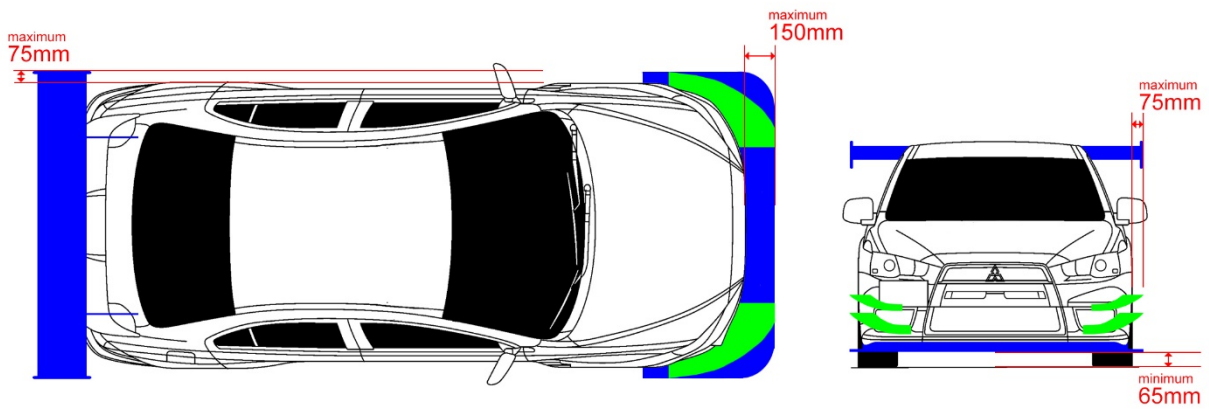

ZV Super Pro klasse

